

6

5LS 443 0-1EK
5LS 443 1-1EK
5LS 443 2-1EK

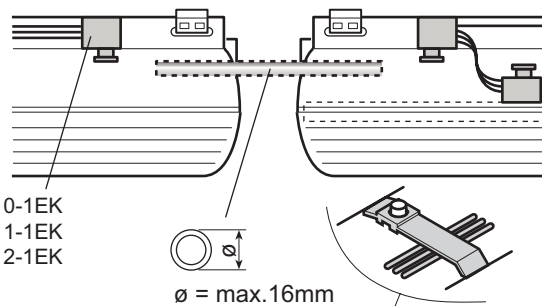

Ø = max. 16mm

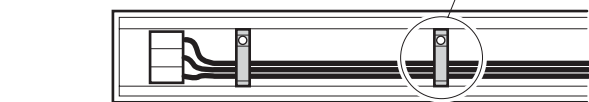

5LS 442 1-1EK

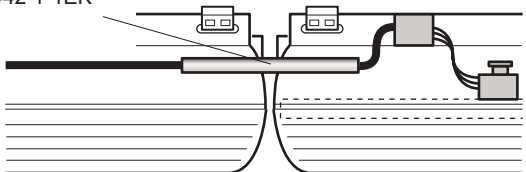

7

5LS440 0-1
(1.4310 V2A)

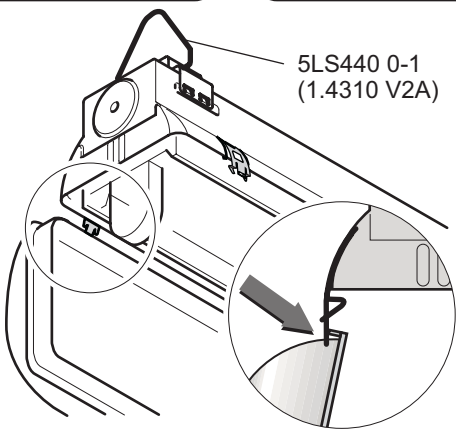

8

5LJ909 1-0XD
5LS909 1-0XD

5LS440 0-2
(1.4310 V2A)

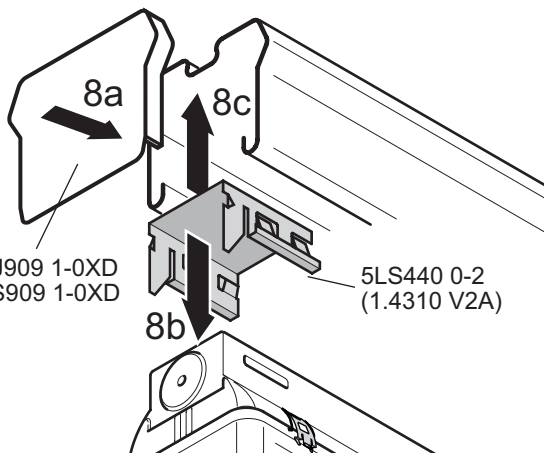

Allgemeine Sicherheitshinweise General safety notes

(D) (A) (CH) (GR)

* Montage / Wartung nur durch Fachkräfte
* Bei Instandsetzung / Instandhaltung nur Originalteile verwenden.

* Werden nachträglich Änderungen an Leuchten vorgenommen, so gilt derjenige als Hersteller, der diese Änderung vornimmt.
* Der Hersteller übernimmt keine Haftung für Schäden, die durch unsachgemäßen Einsatz entstehen.

(IRL) (GB) (USA) (CDN) (AUS)

* Installation / maintenance only by skilled personnel.
* During overhaul / maintenance only use original parts.
* If any luminaire is subsequently modified, the person responsible for the modification shall be considered the manufacturer.
* The manufacturer bears no liability for damage caused by inappropriate use or application.

(F) (B) (CH) (CDN)

* Les opérations d'installation et d'entretien doivent être effectuées exclusivement par des personnes qualifiées.
* Dans le cas d'une remise en état, utiliser uniquement des composants d'origine.
* Toutes modifications apportées au luminaire se feront sous la responsabilité exclusive de celui qui les effectue.
* Le fabricant décline toute responsabilité résultant d'un mise en oeuvre inappropriée du produit.

(E)

* El montaje y mantenimiento lo efectuarán únicamente los técnicos especializados.
* Para reparaciones han de emplearse solo piezas originales de recambio.
* Reservado el derecho de modificación de dimensiones, pesos y características técnicas, sin previo aviso.
* El fabricante no asume responsabilidad por modificaciones realizadas por terceros, ni por instalación incorrecta.

(I) (CH)

* Montaggio / Manutenzione solo per mezzo di Personale specializzato.
* Per Riparazione / Manutenzione impiegare solo Parti originali.
* Il costruttore si riserva il diritto di apportare senza preavviso modifiche di peso, dimensioni e caratteristiche tecniche.
* Il costruttore non è responsabile per danni derivanti da modifiche realizzate da terzi e da una installazione non corretta.

(P)

* Montagem/Manutenção efectuada unicamente por pessoal técnico especializado.
* Utilizar somente peças originais do fabricante.
* O fabricante não se responsabiliza por danos resultantes da inadequada utilização dos materiais.

(H)

* A szerelés / karbantartást csak szakszemélyzet végezheti
* Üzembehelyezéssel / karbantartással csak eredeti alkatrészek használhatók.

(GR)

* Τοποθέτηση / Συντήρηση μόνο από ηλεκτρολόγο
* Κατά την επισκευή / διατήρηση χρησιμοποιείται γνήσια ανταλλακτικά μόνο

(NL)

* Montage / service alleen door vakkundig personeel.
* Bij inbedrijfstellen / onderhoud alleen originele onderdelen gebruiken.

(N)

* Monteres kun av fagpersonell.
* Ved feilretting : Bruk kun originaldeleer.

(S)

* Montering akörsel endaat av fackfolk.
* Använd bara originaldelar vid igångsättning / underhall.

(R)

* при ремонте применять только те же самые части.
* Монтаж / обслуживание только специалистами.

(CZ) (SK)

* Montáž a údržba může být prováděna výhradně odbornou pracovní silou.
* Při údržbě nebo opravě musí být použity jen originální náhradní díly.

(TR)

* Montaj ve Bakim sadece yetkili personel tarafından yapılmalıdır.
* Bakimda sadece orijinal parçalar kullanılmalıdır.

(POL)

* Montaż / konserwacja tylko przez fachowy personel.
* Dla naprawy / bieżącej eksploatacji stosować tylko oryginalne części zamienne.

(SLO)

* Montažo/vzdrževanje lahko izvrši le ustrezno usposobljena oseba.
* Pri popravilu/vzdrževalnih delih se lahko uporabljajo samo originalni deli.
* V kolikor se na svetilkah naknadno izvedejo spremembe, se za proizvajalca svetilke smatra tisti, ki je izvedel spremembo.
* Proizvajalec ne jamči za škodo, ki bi nastala zaradi nepravilne uporabe.

(HRV) (BIH)

* Montažu/održavanje mora vršiti odgovarajuće osposobljena osoba.
* Pri popravku/održavanju koristiti samo originalne dijelove.
* Ukoliko se na svjetiljkama naknadno vrše promjene, za proizvađača svjetiljke se smatra taj koji je promjene izvršio.
* Proizvađač ne garantuje za štetu koja bi mogla nastati usled nepravilne upotrebe.

(SCG)

* Montažu/održavanje može da obavi samo štrucno osposobljena osoba.
* Pri popravljanju/održavanju upotrebljavati samo originalne delove.
* Ukoliko se na svetilkama naknadno urade izmene, za proizvađača svetilke ce se smatrati onaj ko izmene izvrši.
* Proizvađač ne garantuje za štetu koja bi mogla nastati usled nepravilne upotrebe.

siteco Beleuchtungstechnik

Monsun POLARE (I)

5LS4.. -1..
5LS4.. -2..

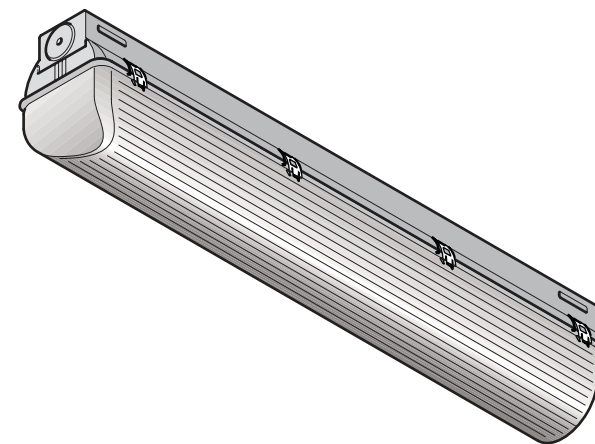

siteco Beleuchtungstechnik

Georg-Simon-Ohm-Straße 50
D-83301 Traunreut
4MA21-57693 ar 08/2006
Technische Hotline: +49 (0) 8669 / 33-844

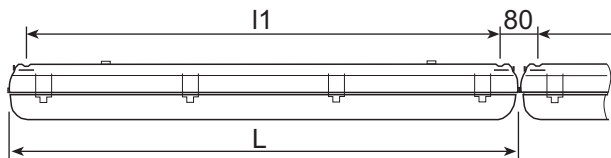
i

1lp.	2lp.	1/2lp.	L	l1	kg
14/24W	14/24W	18W	667	584	max.3kg
21/39/28/54W	21/39/28W	36W	1277	1194	max.5kg
35/49/80W	35/49/54W	58W	1577	1494	max.7kg

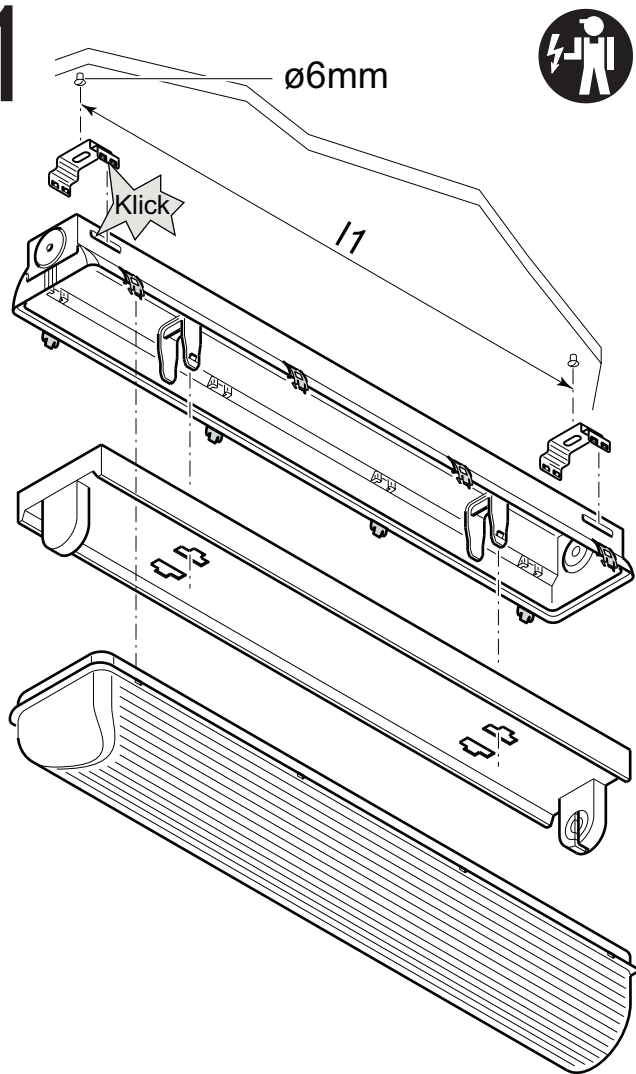
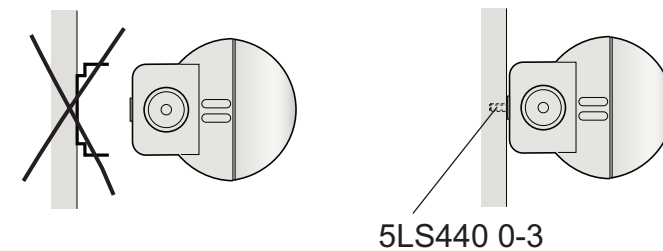
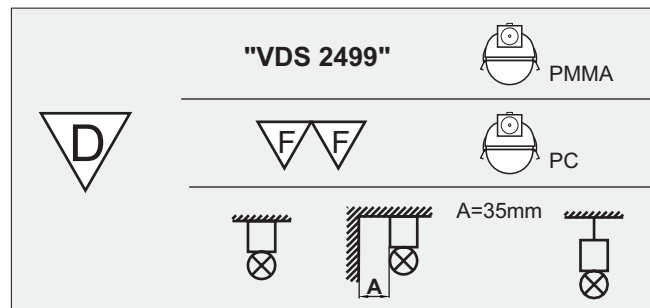
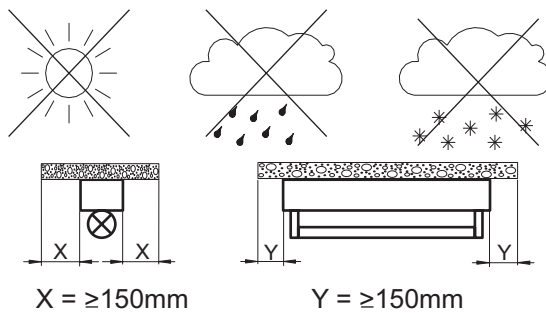
1**i**

2 5LS4.0...
5LS4.5...

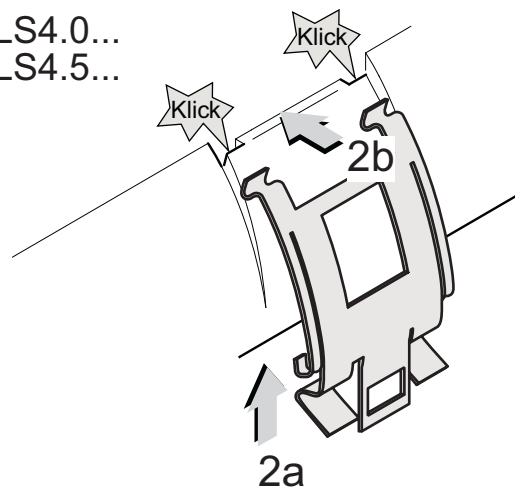
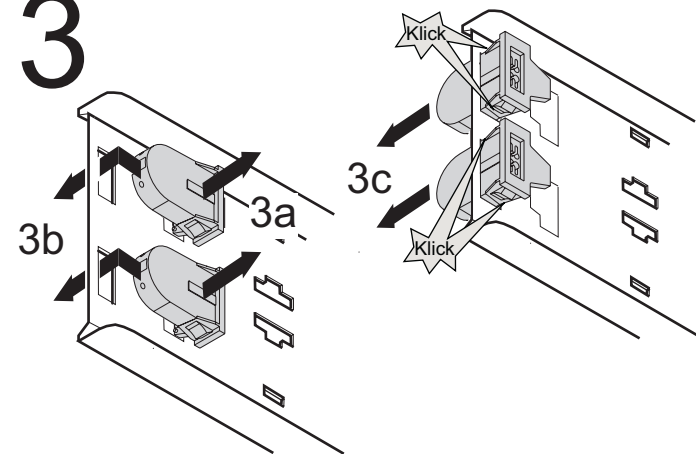
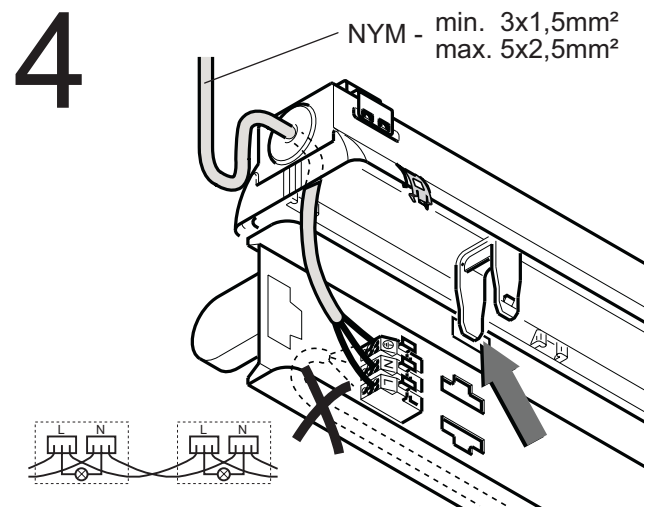
**3****4****5**